

SUMIG III

CÉLULA ROBOTIZADA

FRONTCELL PD-1000

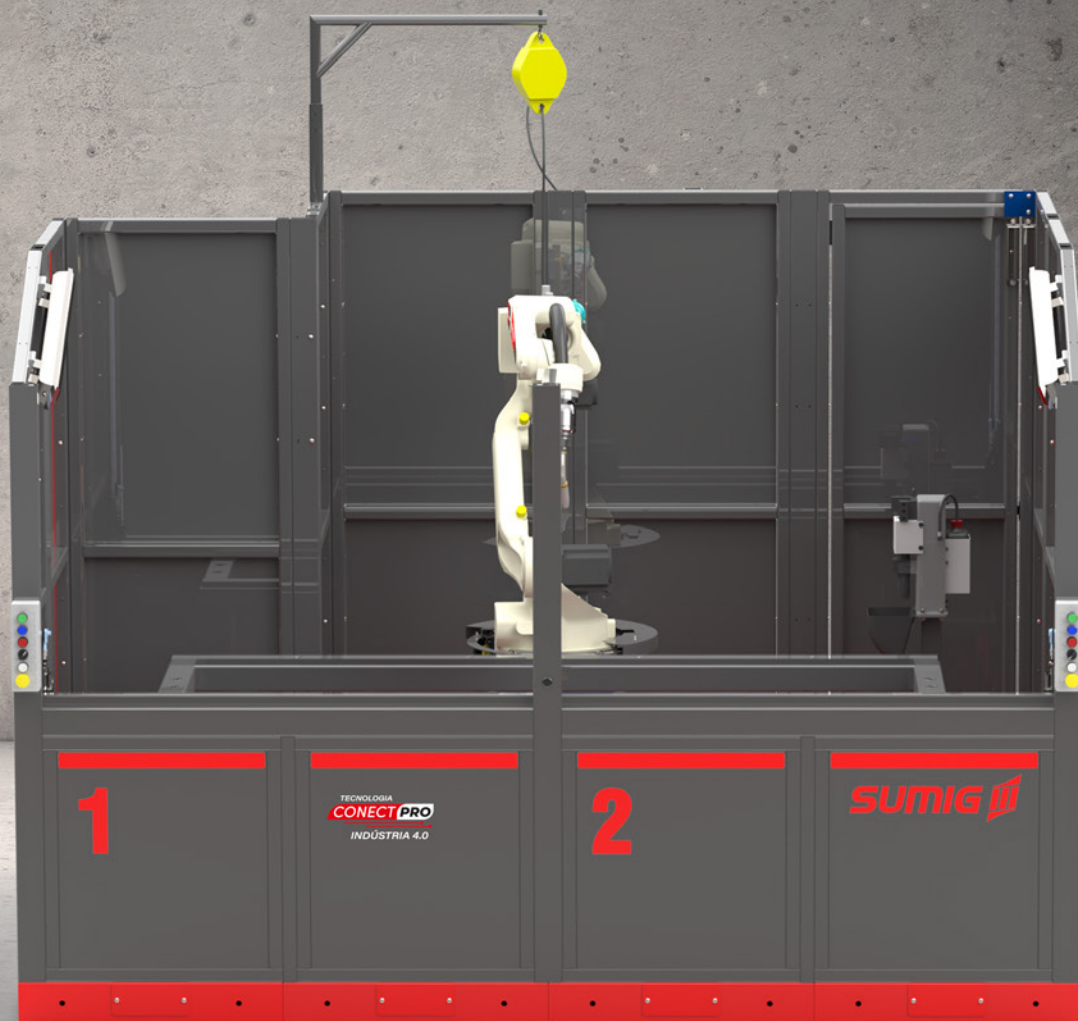



O melhor custo-benefício do mercado para iniciar na soldagem robotizada

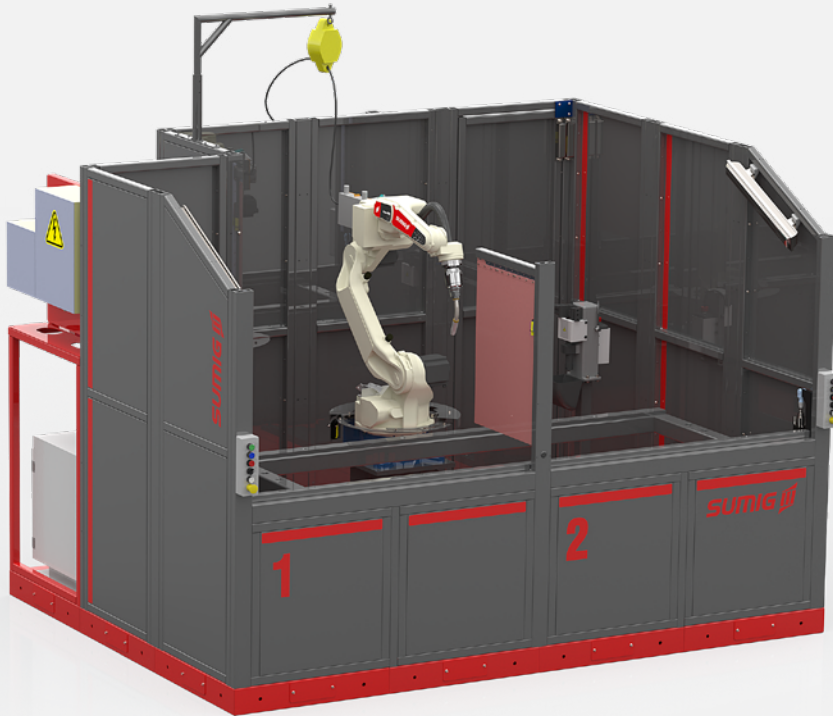

Desenvolvida com a tecnologia Sumig ConnectPRO, integrada com a indústria 4.0

1

Tamanho compacto e layout otimizado

2

Possui menor caminho de abastecimento para o operador

3

Pronta para soldar, fácil implementação

4

Cortina protetora entre as duas estações

5

FABRICADA NO BRASIL

CONFORME ABNT NR-10, NR-12 E NR-17

PREPARADA PARA INDÚSTRIA 4.0

A célula **FRONTCELL PD-1000** é de rápida instalação e possui mesas retas, ideal para uma linha de produção otimizada. Dispõe de duas estações de trabalho e tem facilidade de transporte pelo seu tamanho compacto.

Fundada em 1980, a Sumig é líder em soluções para soldagem na América Latina. Somos pioneiros no desenvolvimento de produtos inteligentes para indústria 4.0. A Frontcell PD-1000 foi desenvolvida com a tecnologia Sumig ConnectPRO, tornando o equipamento pronto para o futuro. Através desta tecnologia, o gestor tem acesso a importantes informações sobre o processo de soldagem. Além disso, novos componentes podem ser adicionados posteriormente para ampliar sua capacidade, como sensores extras, leitor de código de barras, balança, robôs de manipulação, entre outros itens.

As tochas utilizadas em nossos projetos são fabricadas no Brasil, permitindo uma rápida reposição de consumíveis, além de contar com a qualidade e confiabilidade da marca Sumig. Robôs e fontes de soldagem são da japonesa OTC, líder mundial na fabricação de componentes para soldagem robotizada.

Dados Técnicos

Dimensão da estação de trabalho da mesa	750mm x 2249,7mm
Capacidade de carga da mesa	1000 kg
Corrente máxima permitida para fonte de solda	63 A
Corrente máxima permitida para controladora e robô	16 A
Alimentação	220 V a 380V Trifásica
Peso	2085 kg
Potência	26 KVa
Pressão	6 Bar
Vazão	8,8 L/s
Dimensões (L x A x P)	3006 mm x 2938 mm x 2506 mm
Tamanho em m ²	12,18 m ²

Incluso no Pacote:



+



+



Dimensões Técnicas

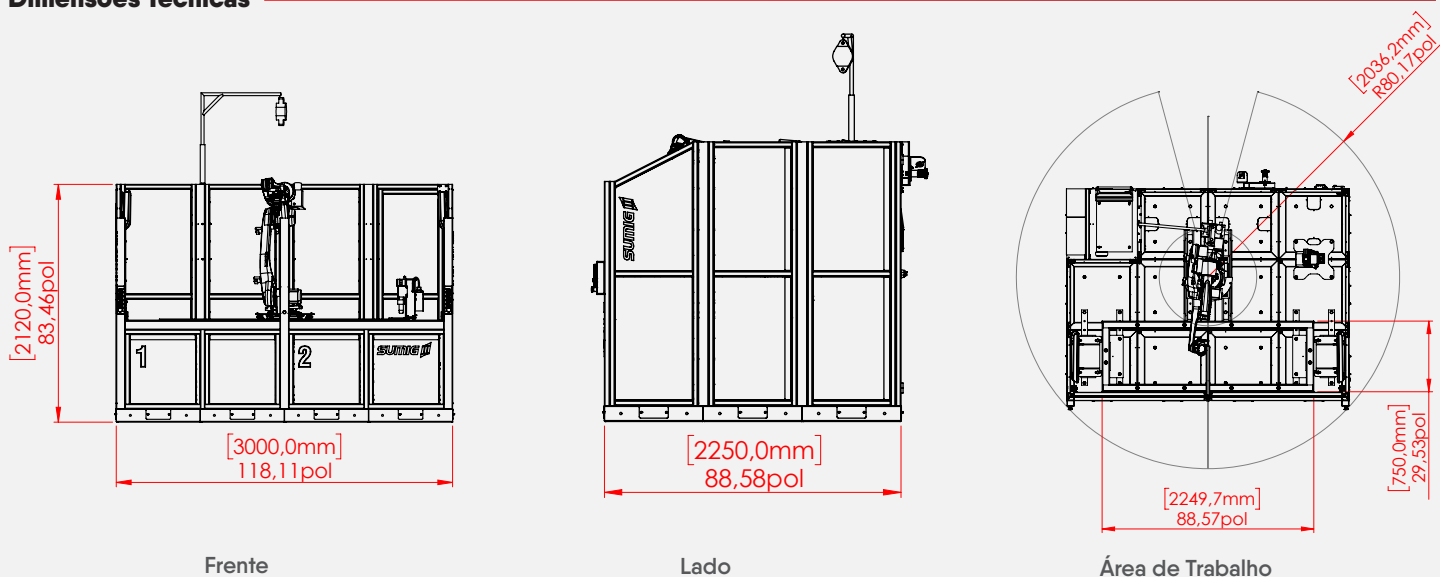

SINCRONIA PERFEITA NO PROCESSO DE SOLDAGEM

- Robô mais rápido do mercado;
- Design moderno que possibilita mobilidade, sem interferência do cabo, facilitando a soldagem em espaços de difícil acesso;
- Design altamente versátil, pronto para todas as aplicações de soldagem;
- Cabos de soldagem integrados ao robô, aumentando a proteção e facilitando o acesso;
- Robô projetado exclusivamente para soldagem;
- Programação funcional e de fácil entendimento.

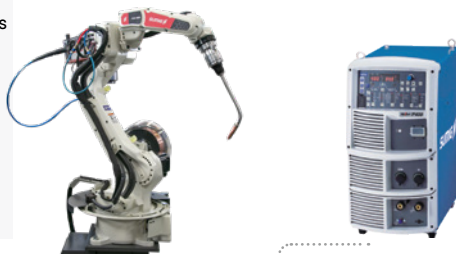

- As células Sumig utilizam fontes de solda OTC que utilizam nanotecnologia e inteligência artificial. Soldam até 40% mais rápido que similares, sendo as fontes para soldagem mais rápidas do mundo;
- Possibilita uma solda de alta precisão e com excelente qualidade em qualquer tipo de aplicação e sem respingos;
- Possui um controle de forma de onda otimizado de acordo com o tipo de metal que está sendo soldado;
- A estabilidade do arco é perfeita, mesmo durante a soldagem em alta velocidade;
- Alto ciclo de trabalho para alto rendimento e aplicações automatizadas;
- A fonte mais rápida do mercado. Solda até 40% mais rápido que similares do mercado.



- Tocha com fabricação 100% nacional;
- Rápida reposição dos consumíveis;
- Mais de 100 variações de micropistolas;
- Grande durabilidade e performance otimizada;
- Fabricada com ligas especiais de alta resistência à impactos em usinagem de alta precisão;
- Sistema anti-choque integrado no corpo da tocha para proteção do robô.



TECNOLOGIA
CONNECT PRO
INDÚSTRIA 4.0

- Conexão e cooperação de todo sistema integrado com alta velocidade
- Pronta para Indústria 4.0 - Utiliza linguagem de comunicação de dados universal, proporcionando conexão perfeita de máquina com máquina;
- Monitoramento e controle de todo o processo de soldagem;
- Gerenciamento remoto das informações em qualquer lugar do mundo;
- Rápida expansão e customização de periféricos e dispositivos para aumento da capacidade produtiva;
- Gerenciamento personalizado das informações;
- Acesso remoto para maior velocidade no suporte e manutenção do equipamento.

A OTC é líder mundial na fabricação de robôs e fontes para soldagem robotizada. Atua desde 1919 com uma ampla gama de produtos de alto desempenho, serviços personalizados e suporte líder do setor.



TRIPLIQUE SUA PRODUÇÃO COM AS CÉLULAS SUMIG E LEVE SUA EMPRESA PARA OUTRO PATAMAR*



- Redução de custos do processo produtivo;
- Maior produtividade e qualidade na soldagem;
- Projeto e execução 100% Sumig garantem maior confiabilidade e velocidade na implementação;
- Marca consolidada com mais de 40 anos de know-how em soldagem, garantindo suporte e confiabilidade a longo prazo;
- Mais fácil programação e operação do mercado, otimizando o tempo de produção e treinamento.

Soldagem Manual Padrão



Soldagem Robotizada Sumig



Melhore a qualidade da solda e resolva de vez a escassez de mão de obra!

*Informação baseada em modelo de célula desenvolvido para o segmento agrícola.



WWW.SUMIG.COM

SUMIG MATRIZ

AV. ÂNGELO CORSETTI, 1281
B. PIONEIRO | CEP 95042-000
CAXIAS DO SUL - RS
FONE/FAX: (54) 3220.3900
VENDAS@SUMIG.COM

SUMIG SÃO PAULO

ALAMEDA VÊNUS, 360
B. AMERICAN PARK EMPRESARIAL NR
CEP 13347-659 - INDAIATUBA - SP
FONE: (19) 4062.8900
FILIALSP@SUMIG.COM

SUMIG USA

1504 EAGLE CT. STE 8
LEWISVILLE, TX, 75057
PHONE: +1(800) 503 9717
WWW.SUMIGUSA.COM
SUMIGUSA@SUMIG.COM

ACOMPANHE NOSSAS REDES SOCIAIS

 facebook.com/sumigbrasil  instagram.com/sumigbrasil  youtube.com/sumig  linkedin.com/sumig

SUMIG III

NÚMERO 1 EM SOLDAGEM NA AMÉRICA LATINA