

Alimentador de Arame SUMIG FALCON 402/502

Rev.01/2021-V5

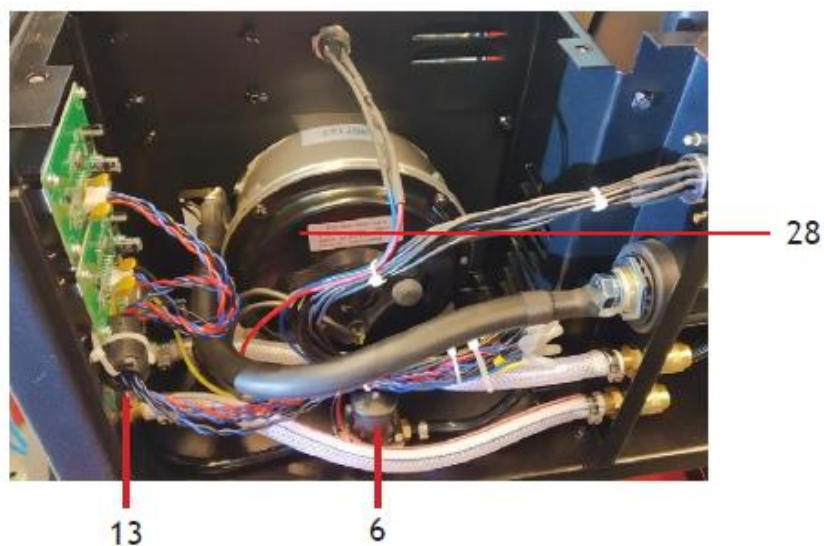

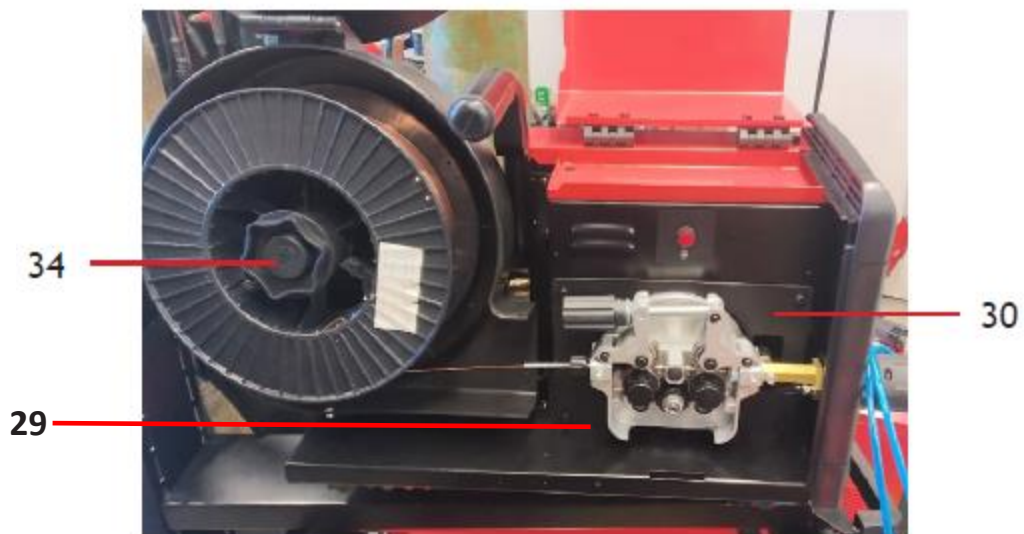

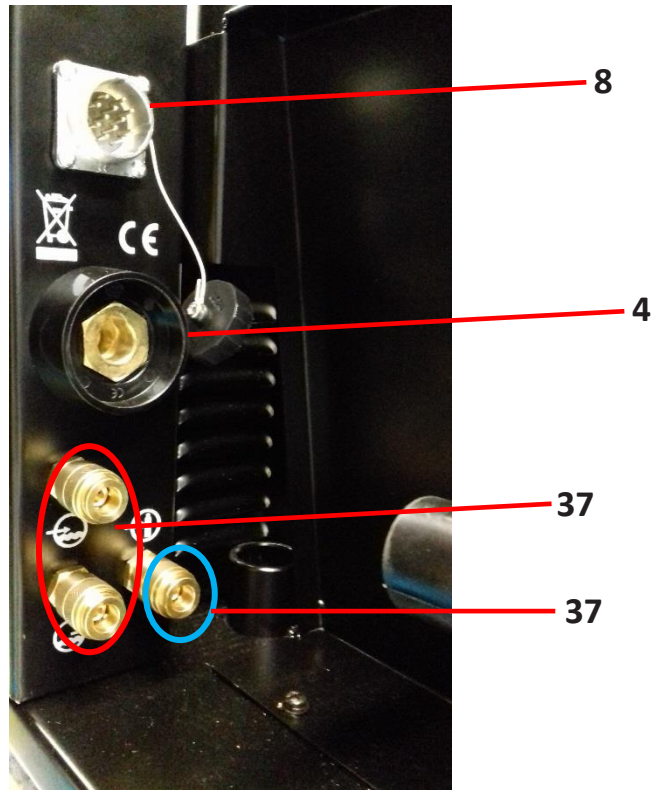
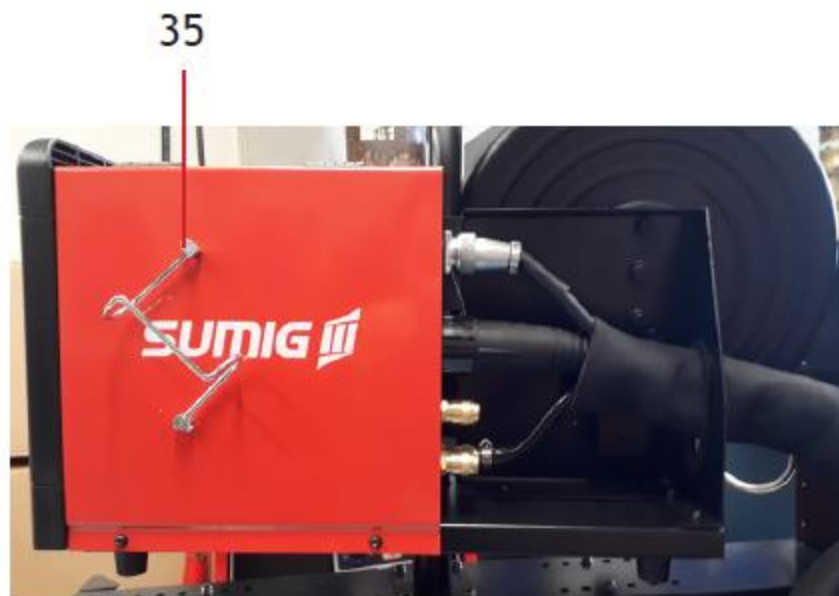
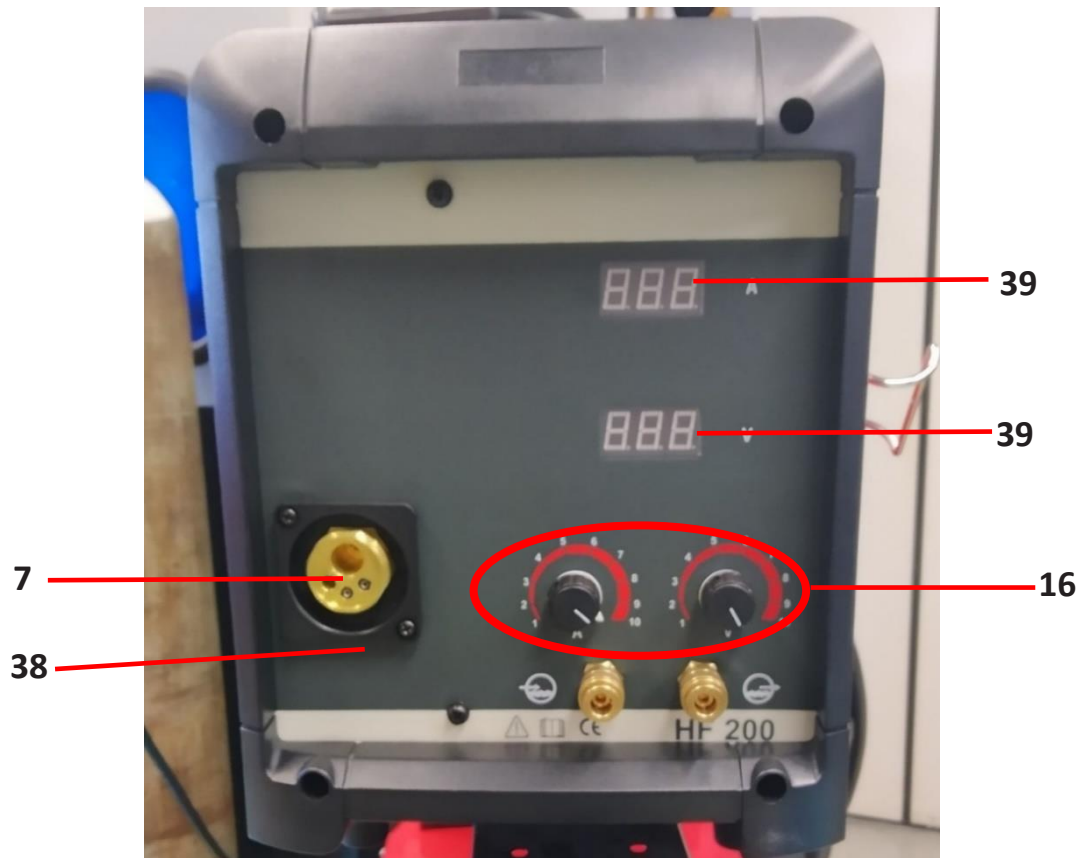

Número	Descrição	Código Sumig
1	Proteção do Rolo de Arame FALCON 402/502	1913.5028
2	Lataria Alimentador FALCON 402/502	1913.5023
4	Engate Rápido p/ Máquina Fêmea 12,80 mm	0801.2005
6	Válvula Solenóide (24VDC) FALCON402/502	1913.5049
7	Kit Euro Conector FALCON402/502	1916.0070
8	Conector 12 Pinos Macho FALCON402/502 V2	1912.5208
8A	Conector 12 Pinos Fêmea FALCON402/502 V2	1912.5209
8B	Conector 12 Pinos Macho Lado Extensão FALCON402/502 V2	1912.5210
8C	Conector 12 Pinos Fêmea Lado Extensão FALCON402/502 V2	1912.5211
13	Potenciômetro do Alimentador (B102) FALCON402/502	1912.5103
16	Botão de Regulagem do Alimentador FALCON402/502 V2	1916.0066
21	Dobradiça do Alimentador FALCON402/502	1913.5021
23	Fecho da Portinhola FALCON402/502	1912.5002
28	Motoredutor FALCON402/502	1912.5104
29	Bucha de Isolação Motoredutor FALCON 402/502	1912.5105
30	Isolador do Motoredutor FALCON 402/502	1912.5106
34	Eixo Carretel FALCON402/502	1912.5066
35	Suporte da Tocha FALCON402/502 V2	1916.0067
36	Tubo Capilar FALCON402/502 V2	1916.0068
37	Conector Engate Rápido Alimentador FALCON402/502 V2	1916.0069
38	Flange FALCON402/502 V2	1916.0071
39	Amperímetro/Voltímetro FALCON402/502 com Função Holding	1916.0047

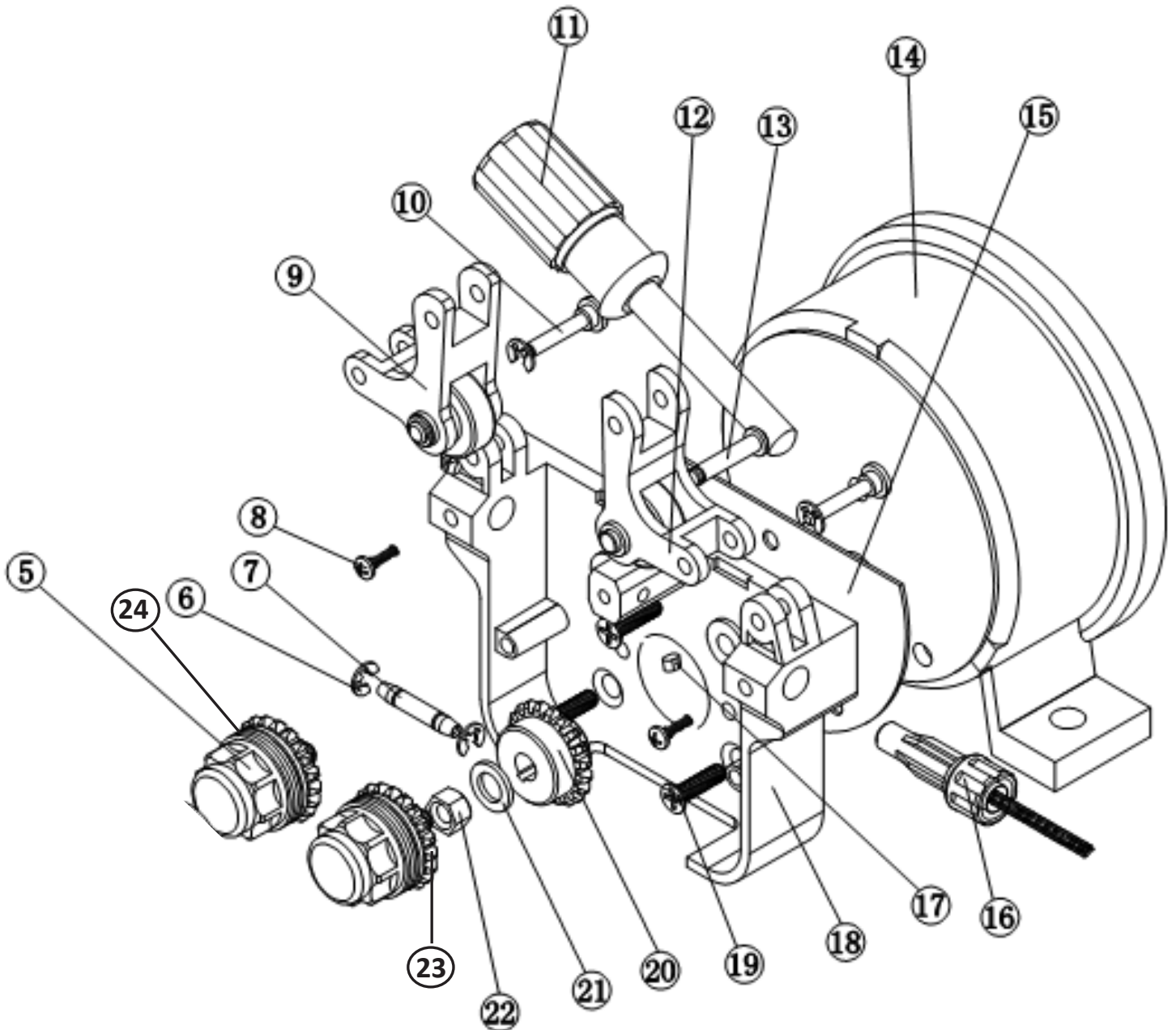

Número	Descrição	Código Sumig
5	Porca de Fixação das Roldanas FALCON 402/502	1912.5203
6	Trava Guia Central (Anel Elástico) Motoredutor FALCON402/502	1916.0082
7	Guia Central do Motoredutor FALCON402/502	1912.5109
8	Parafuso Guia de Entrada Motoredutor FALCON402/502	1916.0083
9	Suporte do Rolo Superior Direito Motoredutor FALCON402/502	1912.5053
10	Eixo do Suporte do Rolo Direito Motoredutor FALCON402/502	1916.0084
11	Alavanca de Pressão do Motoredutor FALCON402/502	1912.5054
12	Suporte do Rolo Superior Esquerdo Motoredutor FALCON402/502	1912.5052
13	Eixo da Alavanca de Pressão Motoredutor FALCON402/502	1916.0085
14	Motor do Motoredutor FALCON402/502	1912.5055
15	Isolador Motoredutor FALCON402/502	1916.0086
16	Guia de Entrada do Motoredutor FALCON402/502	1912.5041
17	Chaveta Plana Motoredutor FALCON402/502	1916.0087
18	Bloco Frontal do Motoredutor FALCON402/502	1912.5057
19	Parafuso de Fixação Bloco Tracionador	1916.0088
20	Engrenagem Motriz Motoredutor FALCON402/502	1912.5051
21	Arruela da Engrenagem Motriz Motoredutor FALCON402/502	1916.0089

22	Porca Fixação Engrenagem Motriz Motoredutor FALCON402/502	1916.0090
23	Engrenagem de Suporte das Roldanas FALCON402/502	1912.5050
24	Roldana 0,6/0,8 mm Modelo "U" FALCON402/502	1912.5065
24	Roldana 0,8/1,0 mm Modelo "V" FALCON402/502	1912.5042
24	Roldana 0,8/1,0 mm Modelo "U" FALCON402/502	1912.5064
24	Roldana 1,0/1,2 mm Modelo "V" FALCON402/502	1912.5049
24	Roldana 0,6/0,8 mm Modelo "V" FALCON402/502	1912.5058
24	Roldana 1,0/1,2 mm Modelo "U" FALCON402/502	1912.5062
24	Roldana 1,2/1,6 mm Modelo "V" FALCON402/502	1912.5111
24	Roldana 1,0/1,2 mm recartilhada FALCON402/502	1912.5072
24	Roldana 1,2/1,6 mm recartilhada FALCON402/502	1912.5115